

HP-40



※写真および仕様図は標準仕様のもので、Photo and Diagram indicate the standard model.

- 特長**
- 主部品が樹脂製(但し、キーは除く)
 - HP-40-EPと比べてシャックルおよびキーが金属製
 - シャックルは両止め方式
 - ピッキングが非常に困難な4方向放射状ピン構造
 - キーは複製が困難なバルバ形キー
 - マスターキーシステム製作可能

- 用途** ◎ 収納ケースなど
- 本体** □ 材質: PPS
PP / 本体カバー

- シャックル □ 表面仕上げ: —
◆ 材質: ステンレス

- キー ○ 材質: 亜鉛(ダイカスト)、ABS
○ 表面仕上げ: ニッケルメッキ

- Feature**
- Main parts are made of resin (except a key).
 - Shackle and key are made of metal as compared to HP-40-EP.
 - Shackle follows both sides stop method.
 - 4 direction radial structure for great picking difficulty.
 - Balba style key for reproduction difficulty.
 - Master key system production available.

- Use Body** ◎ Storage case, etc.
□ Material: PPS.
PP / Main body cover.

- Shackle** □ Surface treatment: —
◆ Material: Stainless steel.
◆ Surface treatment: —

- Key** ○ Material: Zinc alloy (Die casting), ABS.
○ Surface treatment: Nickel plated.

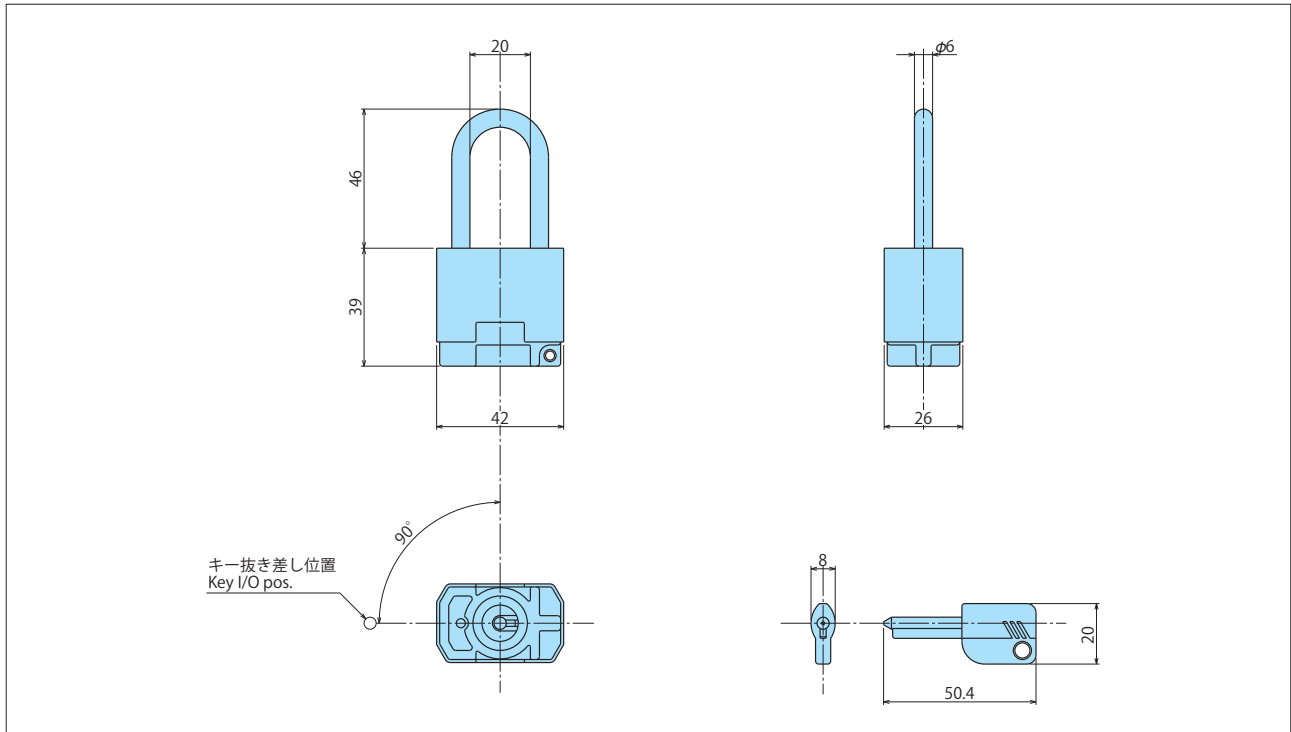

仕様 Specifications

鍵違い数 Key comb. No.	子鍵数 Indiv. Key	親鍵数 Master Key	キー回転角度 Key rot. ang.	キー抜き差し位置 Key I/O pos.	対応筐体厚(mm) Max. body thick. (mm)	本体重量(g) Body(g)	キー[2本](g) Key [w/2] (g)
233,716,000	11,600	460	右90° R90°	1ヶ所 1 pos.	—	85	13