

HP-50



プロテクター
Protector

30mm

※写真および仕様図は標準仕様のもです。
Photo and Diagram indicate the standard model.

- 特長**
- シャックルは両止め方式
 - 水抜き穴あり
 - ピッキングが困難な2列ピン構造
 - リバーシブルキー
 - マスターキーシステム製作可能
 - プロテクターあり(オプション)
 - 樹脂キャップ付きキーあり(オプション)【P214をご覧ください】

- 用途** ◎重要設備、施設管理など
- 本体** □材質：ステンレス(ロストワックス)
□表面仕上げ：電解研磨
- シャックル** ◆材質：ステンレス
◆表面仕上げ：——
- キー** ○材質：真鍮
○表面仕上げ：ニッケルメッキ

- Feature**
- Shackle follows both sides stop method.
 - Water drain hole available.
 - Double layout pin structure for picking difficulty.
 - Reversible key.
 - Master key system production available.
 - Protector available (Option).
 - Key with resin cap available (Option) 【Refer to 214.】

- Use** ◎Important equipment, facility management, etc.
- Body** □Material: Stainless steel (Lost-wax).
□Surface treatment: Electrolysis polish.

- Shackle** ◆Material: Stainless steel.
◆Surface treatment: ——

- Key** ○Material: Brass.
○Surface treatment: Nickel plated.

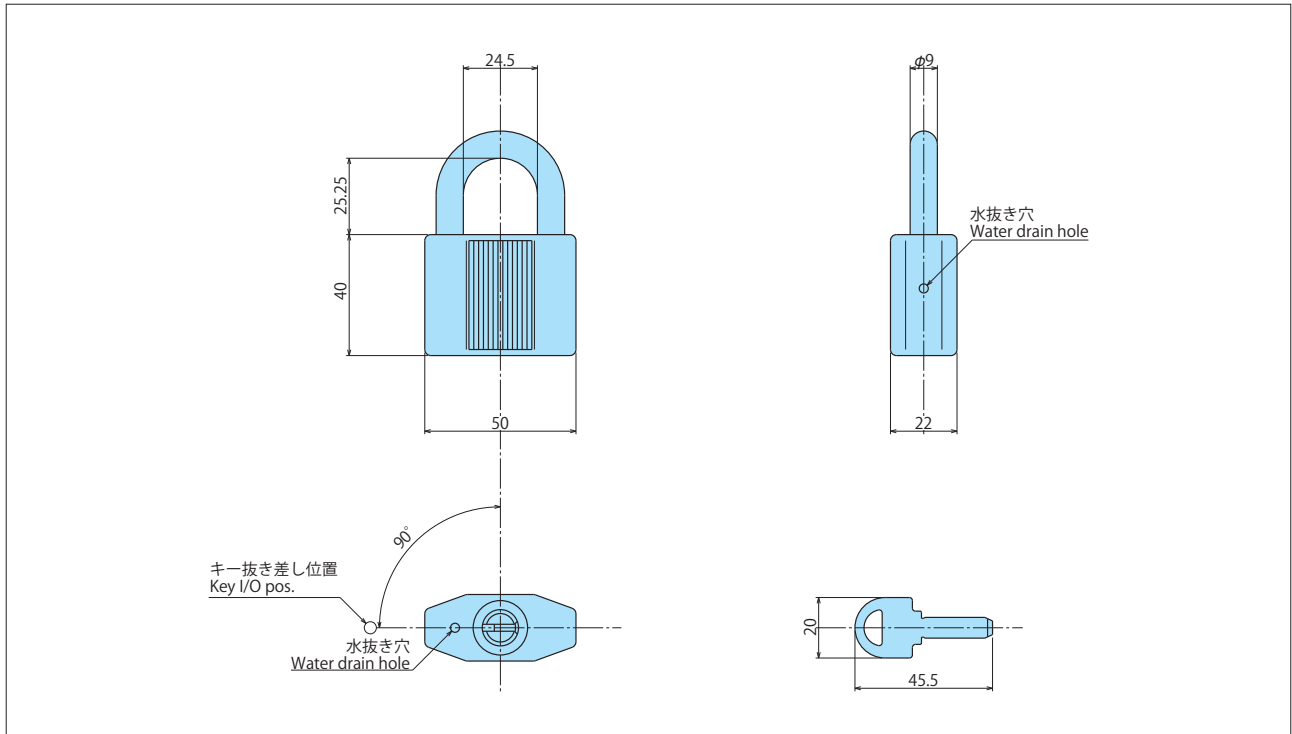

仕様 Specifications

鍵違い数 Key comb. No.	子鍵数 Indiv. Key	親鍵数 Master Key	キー回転角度 Key rot. ang.	キー抜き差し位置 Key I/O pos.	対応筒体厚 (mm) Max. body thick. (mm)	本体重量 (g) Body (g)	キー [2本] (g) Key [w/2] (g)
170,000	461	50	右90° R90°	1ヶ所 1 pos.	——	308	17