

NS-716

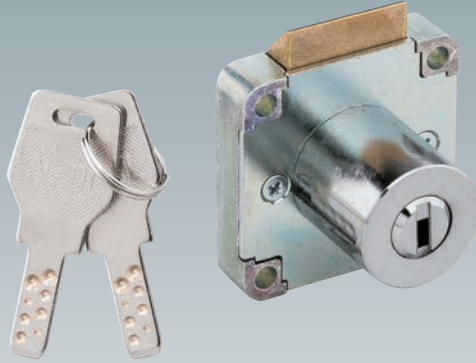

リング (オプション)
Ring(option)



※写真および仕様図は標準仕様のもです。
Photo and Diagram indicate the standard model.

- 特長**
- キーを使わないワンタッチ施錠
 - 解錠後にキーは自動的に抜き差し位置に戻る
 - ピッキングが困難な2列ピン構造
 - リバーシブルキー
 - マスターキーシステム製作可能
 - 化粧リングあり(オプション)
 - 樹脂キャップ付きキーあり(オプション)【P214をご覧ください】

- 用途** ○ロッカー、鋼製家具、小型機器など
- 本体** □材質：真鍮/シリンダー
亜鉛(ダイカスト)/ラッチケース
- 表面仕上げ：クロムメッキ
- キー** ○材質：真鍮
○表面仕上げ：ニッケルメッキ

- Feature**
- One-touch keyless locking.
 - Key returns automatically to in/out position when unlocking.
 - Double layout pin structure for picking difficulty.
 - Reversible key.
 - Master key system production available.
 - Ring available (Option).
 - Key with resin cap available (Option) [Refer to 214.]

- Use Body**
- Locker, steel-made furniture, small equipment, etc.
- Material : Brass / Cylinder.
Zinc alloy (Die casting) / Latch case.
- Surface treatment : Chrome plated.
- Key**
- Material : Brass.
○Surface treatment : Nickel plated.

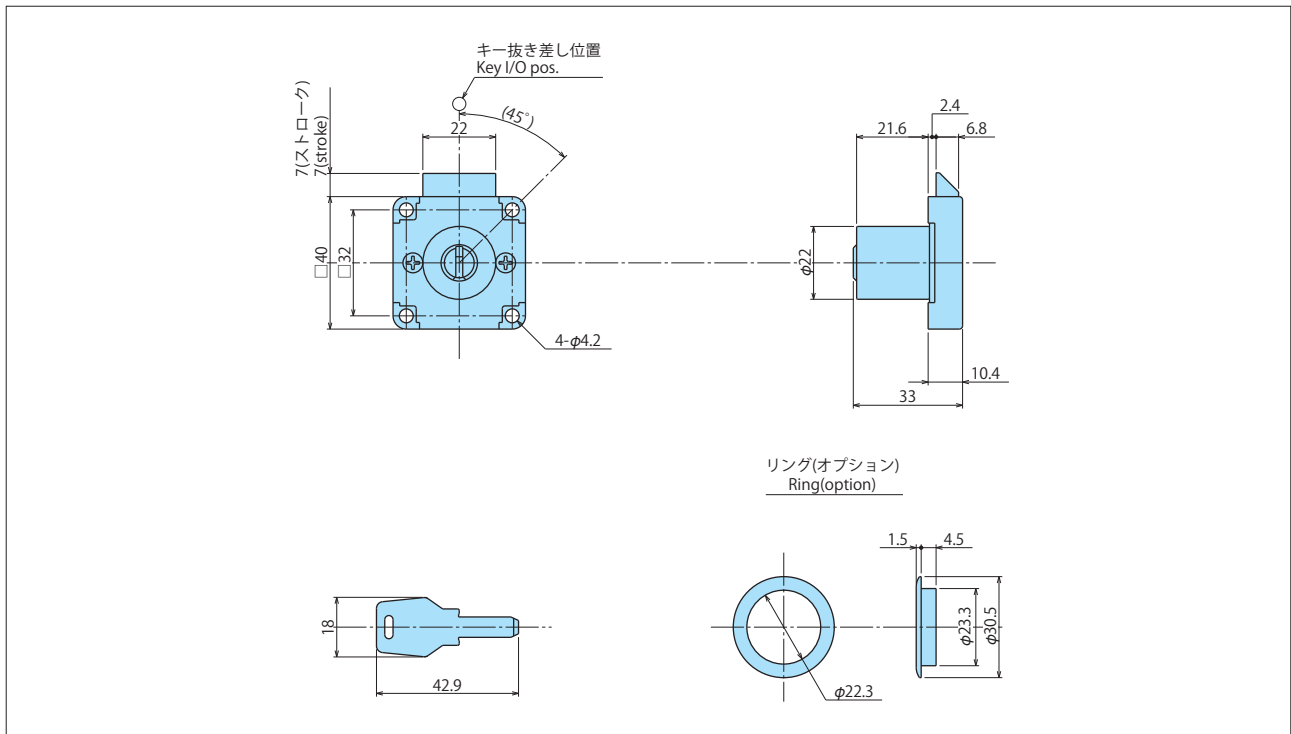

仕様 Specifications

鍵違い数 Key comb. No.	子鍵数 Indiv. Key	親鍵数 Master Key	キー回転角度 Key rot. ang.	キー抜き差し位置 Key I/O pos.	対応筐体厚(mm) Max. body thick. (mm)	本体重量(g) Body(g)	キー[2本](g) Key [w/2] (g)
1,500	68	16	(右45°)	1ヶ所	—	137	16
			(R90°)	1pos.			