

NS-718



リング、受け板 (オプション)
Ring, Pad (option)

※写真および仕様図は標準仕様のものです。
Photo and Diagram indicate the standard model.

- 特長**
- デッドプレートのストロークは14mm
 - くび下24mm(※1)を30mmおよび36mmで製作可能
 - ピッキングが困難な2列ピン構造
 - リバーシブルキー
 - マスターキーシステム製作可能
 - 化粧リング、受け板あり(オプション)
 - 樹脂キャップ付きキーあり(オプション)【P214をご覧ください】

- 用途** ○ロッカー、木製家具、鋼製家具、小型機器など
- 本体** □材質：真鍮 / シリンダー
ステンレス / デッドプレートケース
- 表面仕上げ：サチライトニッケルメッキ (標準)
クリア塗装
クロムメッキ

- キー** ○材質：真鍮
○表面仕上げ：ニッケルメッキ

- Feature**
- 14mm stroke of dead-plate.
 - Size under neck 24mm(※1) can be modified to 30mm or 36mm.
 - Double layout pin structure for picking difficulty.
 - Reversible key.
 - Master key system production available.
 - Ring, pad available (Option).
 - Key with resin cap available (Option) [Refer to 214.]

- Use** ○Locker, wood-made furniture, steel-made furniture, small equipment, etc.

- Body** □Material : Brass / Cylinder.
Stainless steel / Dead-plate case.
- Surface treatment : Satellite Nickel plated (standard).
Clear coating.
Chrome plated.

- Key** ○Material : Brass.
○Surface treatment : Nickel plated.

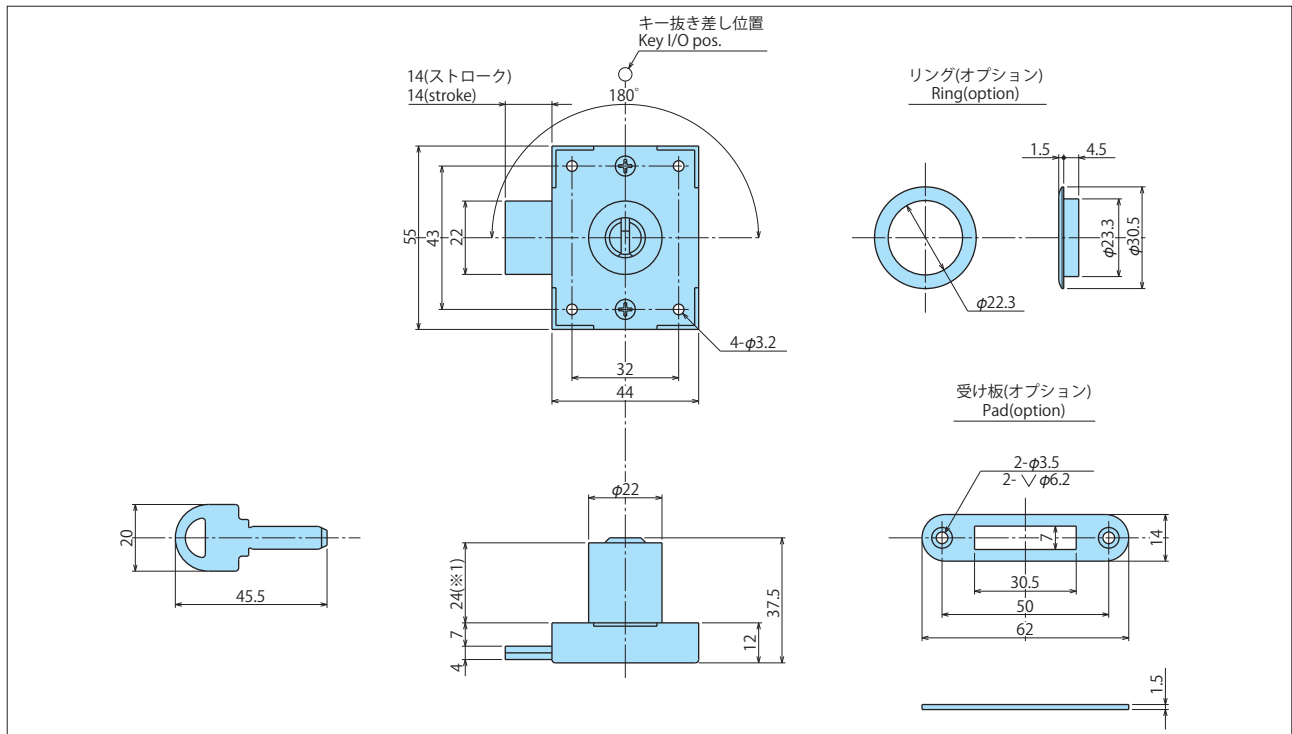

仕様 Specifications

鍵違い数 Key comb. No.	子鍵数 Indiv. Key	親鍵数 Master Key	キー回転角度 Key rot. ang.	キー抜き差し位置 Key I/O pos.	対応筐体厚 (mm) Max. body thick. (mm)	本体重量 (g) Body(g)	キー [2本] (g) Key [w/2] (g)
170,000	461	50	左右90° R&L90°	1ヶ所 1pos.	—	154	17