

# NS-808 (7ピン)



八万ロック

N&DL



※写真および仕様図は標準仕様のもので、Photo and Diagram indicate the standard model.



- 特長** ●NS-807を更に小型化したもの  
●レバー付き  
●レバーの取り付けはナット方式
- 用途** ◎自動販売機、分電盤、両替機などのコイン装置、重要設備、施設管理など
- 本体** □材質：真鍮  
□表面仕上げ：クロムメッキ
- キー** ○材質：真鍮、鉄  
○表面仕上げ：ニッケルメッキ
- 注記** ・レバーを取り付けたままで筐体への取り付けは出来ません。

- Feature** ●Smaller type of NS-807.  
●Lever attached.  
●Nut system to install lever.

- Use** ◎Automated vending machines, elec. distribution board, money-exchange machines such as coin machine, important equipment, facility management, etc.

- Body** □Material: Brass.  
□Surface treatment: Chrome plated.

- Key** ○Material: Brass, Iron.  
○Surface treatment: Nickel plated.

- Note** ・ It is not possible to install to main body with having a lever installed.

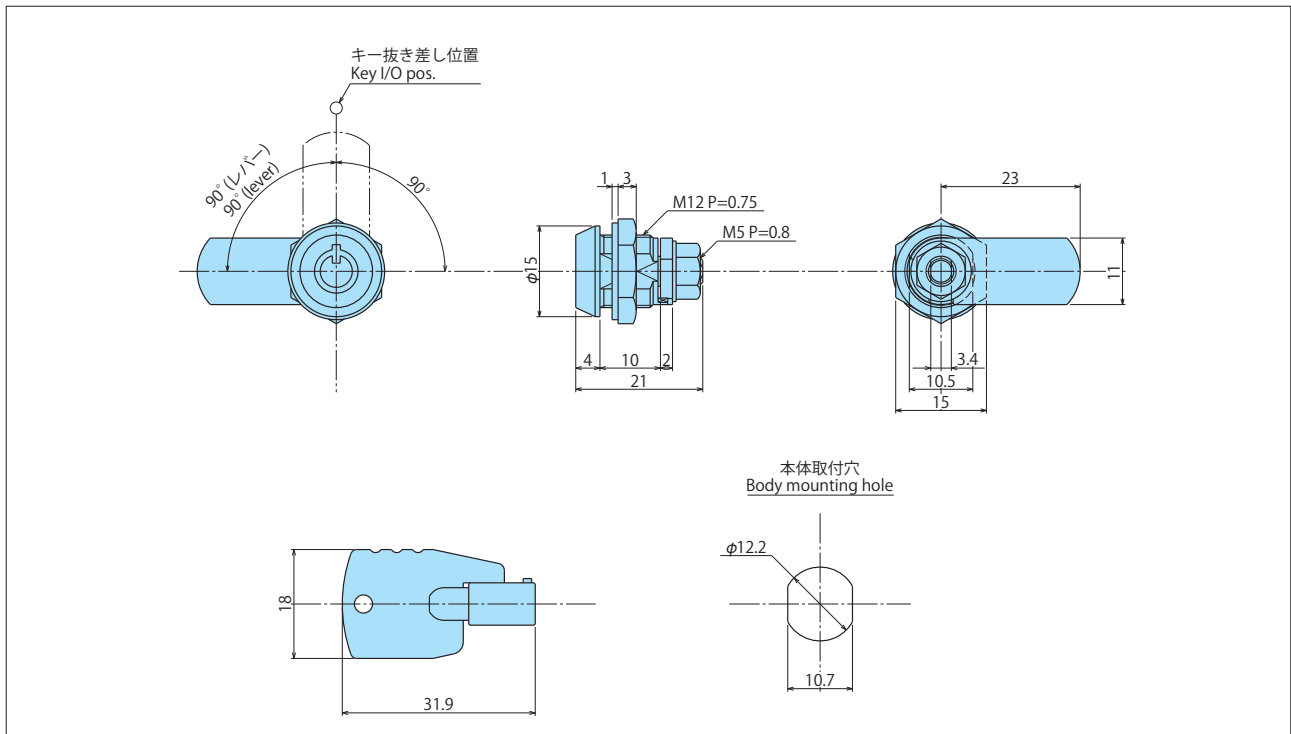

仕様 Specifications

鍵違い数 Key comb. No.	子鍵数 Indiv. Key	親鍵数 Master Key	キー回転角度 Key rot. ang.	キー抜き差し位置 Key I/O pos.	対応筐体厚 (mm) Max. body thick. (mm)	本体重量 (g) Body (g)	キー [2本] (g) Key [w/2] (g)
3,000	—	—	右90° (標準) 左90°	1ヶ所	~ 6	20	12
			R90° (std) L90°	1pos.			