

NSK-771-1

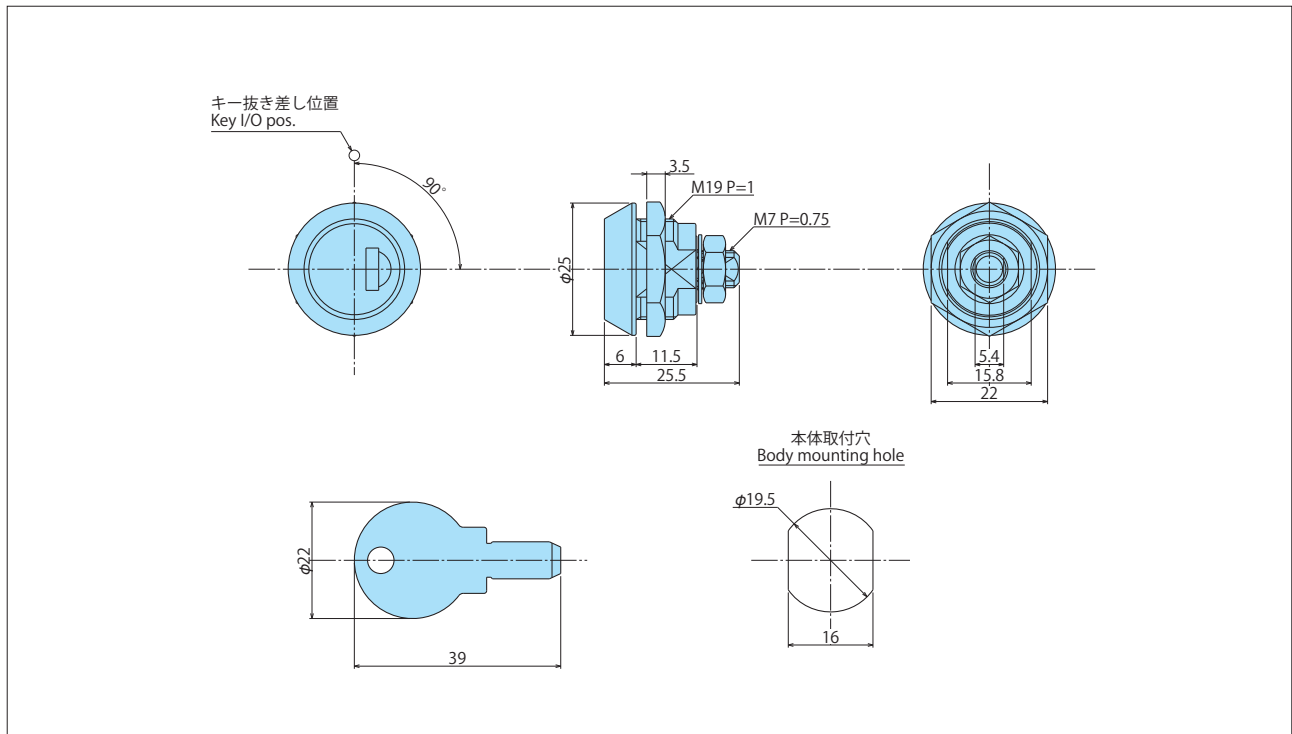

※写真および仕様図は標準仕様のもので、Photo and Diagram indicate the standard model.

- 特長**
- キャップおよびシャッター付きにより防塵性、防滴性、防食性が向上
 - ピッキングが困難な2行ピン構造
 - サイドバー方式で更にピッキング難度が向上
 - ディテント機能あり
 - リバーシブルキー
 - レバーあり(オプション)【P216をご覧ください】
- 用途**
- ◎自動販売機、両替機などのコイン装置、アミューズメント機器、鋼製家具、重要設備、施設管理など
- 本体**
- 材質：亜鉛(ダイカスト)/ケース、プラグ ステンレス/プラグキャップ、シャッター
 - 表面仕上げ：ペロアクロムメッキ
- キー**
- 材質：真鍮
 - 表面仕上げ：ニッケルメッキ
- Feature**
- Higher protection against dust, water, and corrosion by cap and shutter attachment.
 - Double layout pin structure for picking difficulty.
 - Higher picking disability by side-bar method.
 - Detent function available.
 - Reversible key.
 - Lever available (Option) 【Refer to 216.】
- Use**
- ◎Automated vending machines, money-exchange machines such as coin machine, amusement equipment, steel-made furniture, important equipment, facility management, etc.
- Body**
- Material: Zinc alloy (Die casting) / Case, Plug, Stainless steel / Plug cap, Shutter.
 - Surface treatment: Velour chrome plated.
- Key**
- Material: Brass.
 - Surface treatment: Nickel plated.



仕様 Specifications

鍵違い数 Key comb. No.	子鍵数 Indiv. Key	親鍵数 Master Key	キー回転角度 Key rot. ang.	キー抜き差し位置 Key I/O pos.	対応筐体厚(mm) Max. body thick. (mm)	本体重量(g) Body(g)	キー[2本](g) Key [w/2] (g)
48	—	—	右90° R90°	1ヶ所 1pos.	~ 5	35	18